

# Cenni sugli adempimenti per esportare negli Stati Uniti

---

21 settembre 2023

**Cristina Giovannini Luca**

# Sportello Etichettatura e Sicurezza Prodotti

Supporto di primo orientamento per le imprese

- **Prodotti alimentari:** sicurezza ed etichettatura alimentare, etichettatura ambientale, vendita in UE ed esportazione verso Paesi terzi
- **Prodotti non alimentari:** etichettatura comparto moda, prodotti di pelletteria ed energetica, marcatura CE, Codice del Consumo, informazioni metrologiche, cosmetici
- **Commercio internazionale:** contrattualistica e fiscalità internazionale, normativa doganale
- **Proprietà industriale e intellettuale:** marchi e brevetti, design, segreti industriali, diritto d'autore

Etichetta? Falla giusta!

Sportello Etichettatura

Crea la tua etichetta

Inoltra il tuo quesito

Riferimenti normativi

ALIMENTARE

NON ALIMENTARE

FAQ

Schede prodotto

ALIMENTARE

NON ALIMENTARE

Novità

TUTTE

Trova lo Sportello più vicino a te

Italia

<https://www.portale-etichettatura.lab-to.camcom.it/>



LABORATORIO CHIMICO  
CAMERA DI COMMERCIO TORINO



- Requisiti (registrazione FDA, U.S. Agent, prior notice)
- Sistema di qualità
- Presentazione

# NB!

La maggior parte dei prodotti alimentari ricade sotto la competenza della **FDA** (Food and Drug Administration)

Alcuni prodotti alimentari sono invece di stretta competenza dell'**USDA** (US Department of Agriculture) es. prodotti a base di carni e pollame, ovoprodotti e pesce gatto

Per vino, bevande spiritose e birra è necessario considerare anche le disposizioni del **TTB** (Trade and Tobacco Bureau)

> COLA (Certificate of Label Approval)

> Formula approval (se richiesta > dichiarazione di ingredienti e metodo produttivo)



LABORATORIO CHIMICO  
CAMERA DI COMMERCIO TORINO

# US FDA Registration

Bioterrorism Act del 2002

Tutti gli stabilimenti che producono, trasformano, confezionano o detengono alimenti destinati al consumo umano (incluse bevande e integratori) negli USA.

Se ci sono più sedi operative/di stoccaggio, per ciascuna sede è necessaria la registrazione.

Le aziende non statunitensi hanno l'obbligo di designare uno U.S. Agente -> persona residente in USA che FDA considera il riferimento negli Stati Uniti

<https://www.fda.gov/food/guidance-regulation-food-and-dietary-supplements/registration-food-facilities-and-other-submissions>

Step-by-step Instructions for Registration: <https://www.fda.gov/media/161181/download?attachment>

---



# US FDA Registration

Devono essere forniti i dati necessari ad identificare l'impresa, es. ragione sociale, indirizzo dello stabilimento, marchi, US agent, categorie di prodotto e attività svolte per ciascuna categoria che si intende esportare.

Dal 2020 è obbligatorio fornire l'UFI (Unique Facility Identifier). Al momento FDA riconosce soltanto il DUNS (Data Universal Numbering System), ottenibile gratuitamente al seguente link: <https://www.dnb.com/duns/get-a-duns.html>

Al termine della registrazione all'impresa viene assegnato un numero di registrazione FDA (registration number) che va utilizzato per tutte le comunicazioni con FDA.



# US FDA Registration

La registrazione ha validità biennale: ogni due anni - dal 1° ottobre al 31 dicembre degli anni pari - bisogna effettuare il rinnovo «renewal»

<https://www.fda.gov/food/online-registration-food-facilities/food-facility-registration-user-guide-biennial-registration-renewal#65043113dcd9d>

Se la registrazione non viene rinnovata il sistema la cancella!





# Prior notice

Obbligo di notifica di qualsiasi spedizione di prodotti alimentari negli USA, inclusa la campionatura per gli assaggi. È una notifica di importazione di alimenti alla FDA, richiesta all'importatore per lo sdoganamento dei prodotti alimentari.

Richieste le informazioni relative al destinatario (importatore), al mittente, al produttore, dati relativi alla spedizione (es. corriere, peso, prodotti, etc.)

Allegare la copia della prior notice alla spedizione!

<https://www.fda.gov/food/importing-food-products-united-states/filing-prior-notice-imported-foods>





# Requisiti aggiuntivi per specifici prodotti

Registrazione FCE (Food Canning Establishment) e procedura SID (Scheduled process Identification - approvazione del processo di stabilizzazione es. pastorizzazione, sterilizzazione, acidificazione per ogni prodotto e contenitore) per le **conserve** (es. tonno sott'olio, pomodori pelati, sughi, etc.)

- **Alimento in scatola a bassa acidità (Low acid Canned Food - LACF)** è un alimento con  $\text{pH} > 4,6$  e  $a_w > 0,85$  e pomodori e prodotti a base di pomodoro con  $\text{pH} > 4,7$ .
- **Alimento acidificato (Acidified Canned Food – ACF)** è un alimento a bassa acidità a cui vengono aggiunti acido (i) o cibo (i) acido, avente un  $\text{pH} \leq 4,6$  e  $a_w > 0,85$ .

<https://www.fda.gov/food/establishment-registration-process-filing-acidified-and-low-acid-canned-foods-lacf/establishment-registration-and-process-filing-acidified-and-low-acid-canned-foods-lacf-electronic>



# Elementi di base sull'etichettatura dei prodotti agroalimentari destinati agli Stati Uniti



21 settembre 2023

**Cristina Giovannini Luca**

# Vendita all'estero ... Dove?

UE

Reg. UE  
1169/2011  
+ norme di  
settore

USA

21 CFR Part  
101 + Food  
standards



# Principal Display Panel (PDP)

Il lato dell'imballaggio che più probabilmente è esposto al consumatore al momento dell'acquisto

## Information Panel (IP)

Il lato dell'imballaggio immediatamente alla destra del PDP

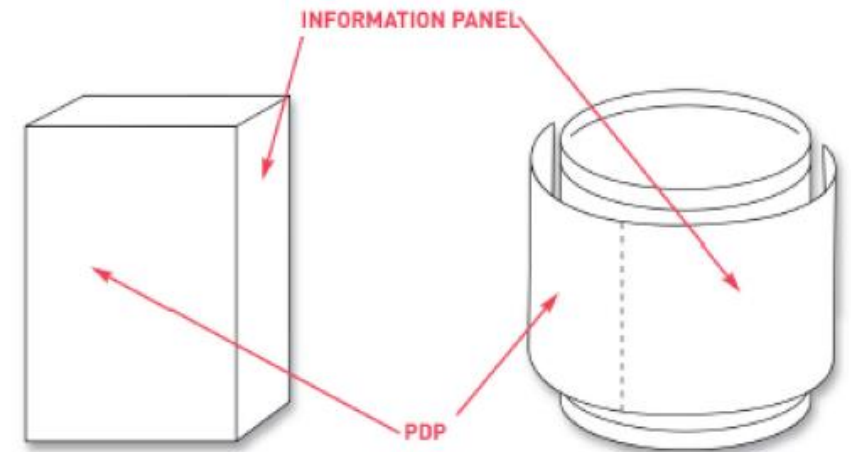

# Principal Display Panel (PDP)

## Nome dell'alimento

- Nome legale, nome usuale o descrittivo (oppure un nome di fantasia, purché il consumatore medio lo comprenda)
- Standard of identity?
- In grassetto e parallelo rispetto alla base della confezione
- Dimensioni correlate a quelle dell'elemento più «prominente» sul PDP, in modo che risulti ben evidente

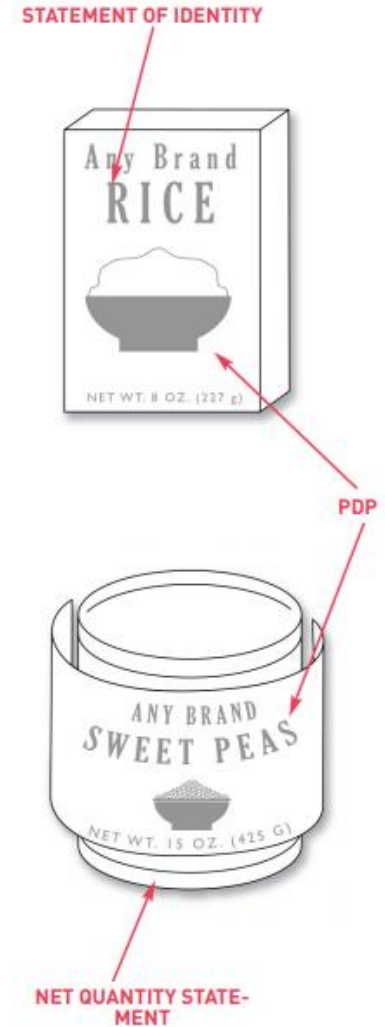

# Principal Display Panel (PDP)

## Quantità netta

- Indicata sia in unità metriche (g, kg, ml, l), sia secondo il sistema metrico statunitense (once, once fluide, pound)
- Carattere di stampa prominente, evidente e facilmente leggibile oppure in grassetto, considerando anche il contrasto con lo sfondo
- Riportata nel terzo inferiore della confezione, parallela rispetto alla base della confezione e separata da altre informazioni in etichetta
- Altezza minima del carattere (lettera «o») rapportata all'area del PDP



# Principal Display Panel (PDP)

## Quantità netta

<i>Minimum Type Size</i>	<i>Area of Principal Display Panel</i>
1/16 in. (1.6 mm)	5 sq. in. (32 sq. cm.) or less
1/8 in. (3.2 mm)	More than 5 sq. in. (32 sq. cm.) but not more than 25 sq. in. (161 sq. cm.)
3/16 in. (4.8 mm)	More than 25 sq. in. (161 sq. cm.) but not more than 100 sq. in. (645 sq. cm.)
1/4 in. (6.4 mm)	More than 100 sq. in. (645 sq. cm.) but not more than 400 sq. in. (2580 sq. cm.)
1/2 in. (12.7 mm)	Over 400 sq. in. (2580 sq. cm.)

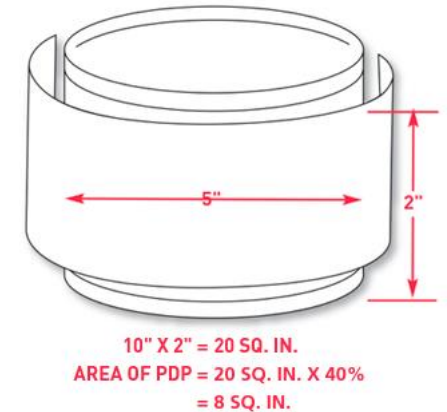
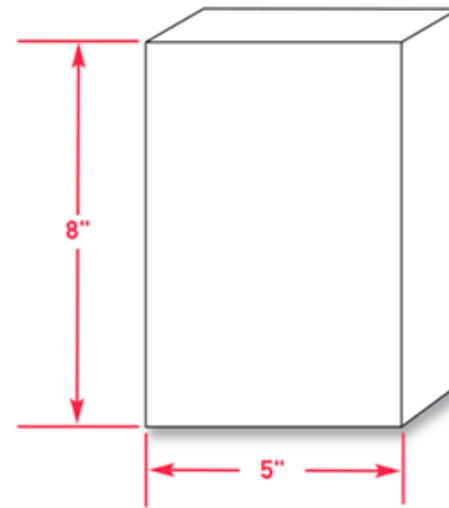



# Information Panel

- Carattere di stampa prominente, evidente e facilmente leggibile, considerando anche il contrasto con lo sfondo
- Altezza minima (lettera «o») di 1.6 mm (i Nutrition Facts fanno eccezione!)

Elenco degli ingredienti\*

Nome e indirizzo del produttore, del confezionatore o del distributore\*

Nutrition Facts\*

\*oppure indicati nel PDP

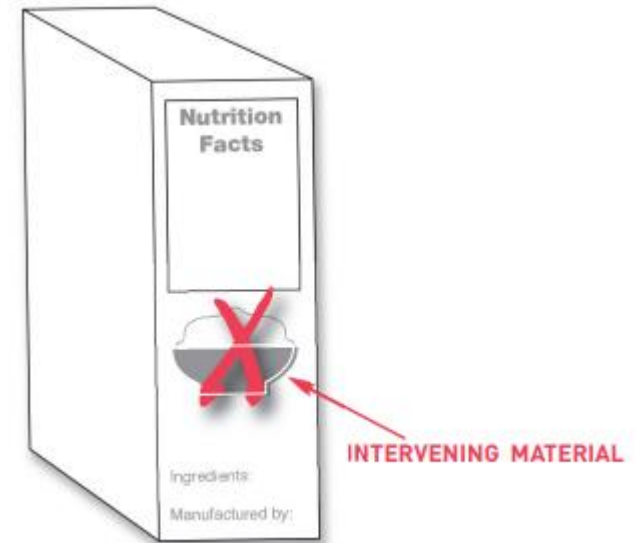

# Ulteriori informazioni

Allergeni (Food Allergen Labeling and Consumer Protection Act (FALCPA) – 2004) o proteine derivate:

- Latte
- Uova
- Pesce
- Crostacei
- Frutta a guscio da alberi (es. compresi pinoli e noce di cocco!)
- Frumento (specie Triticum)
- Arachidi
- Soia
- **Sesamo (dal 1° gennaio 2023)**

**Ingredients:** Enriched flour (wheat flour, malted barley, niacin, reduced iron, thiamin mononitrate, riboflavin, folic acid), sugar, partially hydrogenated cottonseed oil, high fructose corn syrup, whey (milk), eggs, vanilla, natural and artificial flavoring, salt, leavening (sodium acid pyrophosphate, monocalcium phosphate), lecithin (soy), mono- and diglycerides.

**Ingredients:** Enriched flour (wheat flour, malted barley, niacin, reduced iron, thiamin mononitrate, riboflavin, folic acid), sugar, partially hydrogenated cottonseed oil, high fructose corn syrup, whey, eggs, vanilla, natural and artificial flavoring, salt, leavening (sodium acid pyrophosphate, monocalcium phosphate), lecithin, mono- and diglycerides.

**Contains:** Wheat, Milk, Egg and Soy.

Paese di origine (es. "Product of Italy")



# Ulteriori informazioni

Data di scadenza o TMC?

**Obbligatoria solo per gli «infant formula products»!**

As approximately 80% of the foods in the US are regulated by the FDA, we would like to inform our regulated food industries that FDA strongly supports industry's voluntary industry-wide efforts to use the "Best if Used By" introductory phrase when choosing to include a quality-based date label to indicate when a product will be at its best flavor and quality.



**GRAZIE PER L'ATTENZIONE!**



LABORATORIO CHIMICO  
CAMERA DI COMMERCIO TORINO